

# ЖЕНЩИНЫ В СЕРДЦЕ ОБЩЕСТВА

Впервые в мире женщины получили право голоса в Новой Зеландии в 1893 году, а в Европе – в Финляндии в 1906 году.

**НО**

В Объединенных Арабских Эмиратах и Саудовской Аравии женщины получили право голоса только в 2006 и 2015 годах.

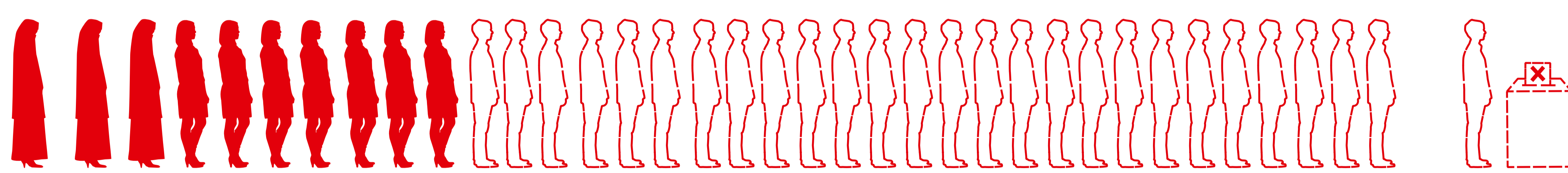

Статистика: [ru.wikipedia.org/wiki/Веночок\\_интерпарламентского\\_права](http://ru.wikipedia.org/wiki/Веночок_интерпарламентского_права)

Представительство женщин в парламентах почти удвоилось за последние 20 лет.

**НО**

Это означает, что даже сегодня доля женщин в мировых парламентах составляет всего 22%!



Статистика: [www.unwomen.org/en/what-we-do/leadership-and-political-participation/facts-and-figures](http://www.unwomen.org/en/what-we-do/leadership-and-political-participation/facts-and-figures)

Участие женщин в бизнесе неуклонно и значительно растет: женщины создали 1/3 от всех компаний.

**НО**

Большинство предприятий основанных женщинами в развивающихся странах имеют очень низкий оборот, а их прибыль и перспективы на будущее минимальны.

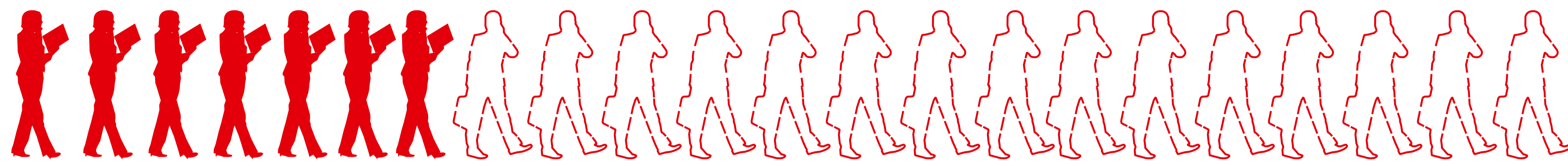

Статистика: [www.ilo.org/wcmsp5/groups/public/-ed\\_emp/-emp\\_ent/-file/sectors/publication/wcms\\_175471.pdf](http://www.ilo.org/wcmsp5/groups/public/-ed_emp/-emp_ent/-file/sectors/publication/wcms_175471.pdf)

Участие женщин на мировом рынке труда постоянно увеличивается. Официально 47% женщин трудоспособного возраста работают.

**НО**

Женщины в развивающихся странах суммарно проводят больше часов на оплачиваемой и неоплачиваемой работе, что снижает их шансы на образование и активное участие в общественной и политической жизни.



Статистика: [www.unwomen.org/en/what-we-do/economic-empowerment/facts-and-figures](http://www.unwomen.org/en/what-we-do/economic-empowerment/facts-and-figures)

## НКО МОНДО ПОДДЕРЖИВАЕТ

Необеспеченных женщин Ганы в развитии социального предпринимательства, способствует повышению компетентной помощи при родах и улучшению качества и доступности образования.

Оказавшихся в сложном положении женщин Кении в создании сельскохозяйственного кооператива и организации обучения предпринимательству и шитью, а также сирот и детей вдов в получении образования.

Женщин Уганды с особыми потребностями и молодежь в развитии социального предпринимательства.

# РАСШИРЕНИЕ БИЗНЕСА

В Африке традиции общинного предпринимательства очень сильны. Женские группы совместно занимаются сельским хозяйством, управляют магазином, кафе или швейным цехом. Более сильные группы берут кредиты в банке либо сами накапливают капитал и предоставляют членам группы бизнес-кредиты.



Фото: Алинне Лотман

В столице Уганды Кампале пять подруг на инвалидных колясках создали активную группу, члены которой шьют текстильные изделия для местного и международного рынка. В Эстонии продукцию женщин продает НКО Mondo, вкладывая прибыль в развитие социального предпринимательства.

# НАХОДЧИВОСТЬ В ЛАГЕРЕ БЕЖЕНЦЕВ

«Зачем бежать из своей страны, чтобы страдать от голода в лагере для беженцев? Я всегда призываю женщин начать свой бизнес. Если мы хотим, чтобы у наших детей было лучшее будущее, у нас нет другого выбора. Знакомство с новыми технологиями дает нам лучшие возможности для бизнеса».



Ньядор, женщина из Южного Судана, проживающая в лагере беженцев Какума в Кении, является матерью пятерых детей. Она открыла свой бизнес по зарядке телефонов в лагере беженцев. Поскольку в лагере электричества нет, она купила солнечные батареи и построила зарядный центр. Спрос на предлагаемые услуги велик.

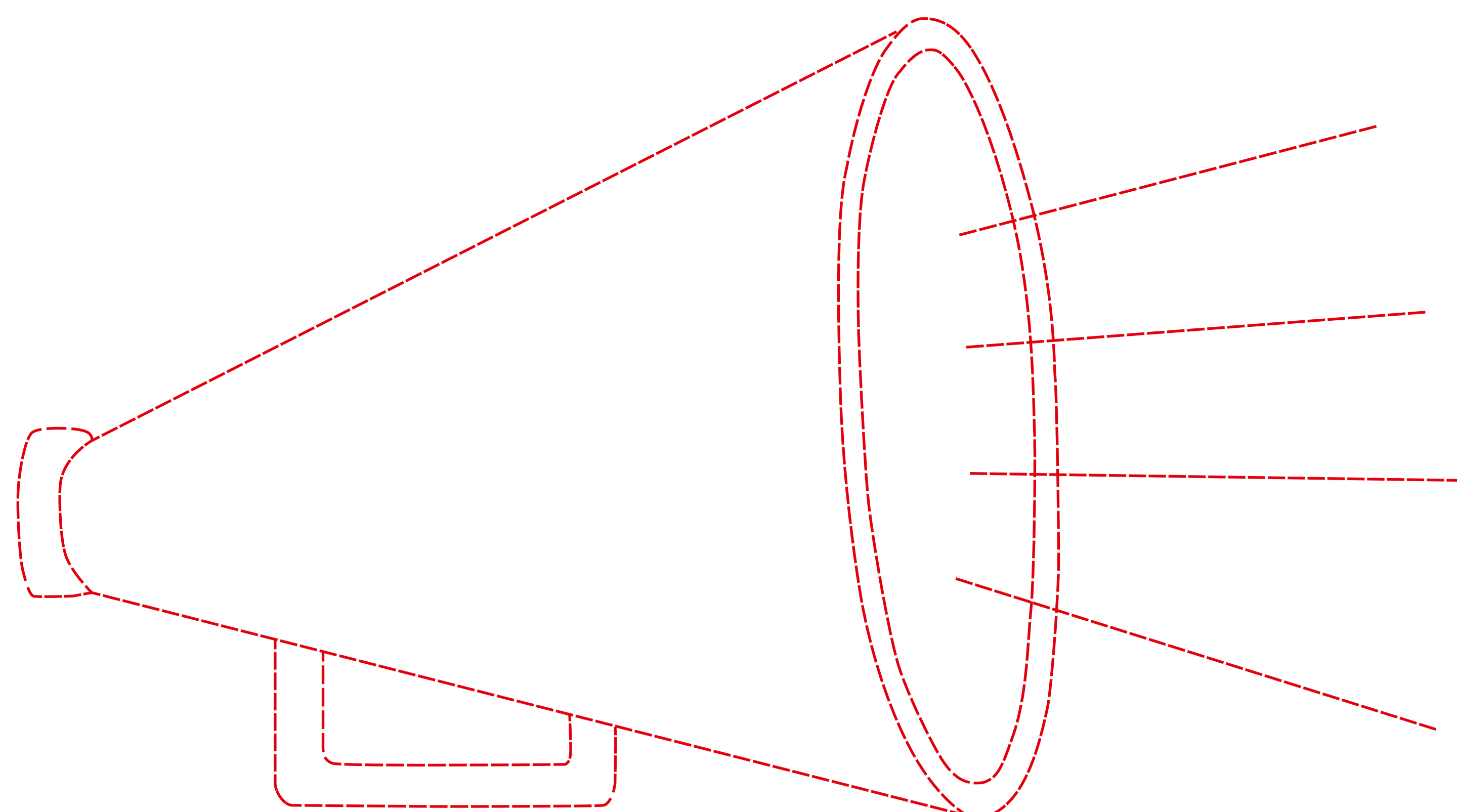

# РАВЕНСТВО В СМИ

«Афганский мужчина считает, что демократия полезна для него и его соседа, но не для его семьи и жены. Нам нужно больше афганцев, афганских женщин и организаций, готовых сказать: «Да, мы мусульмане, но мы за права женщин и гендерное равенство». Эти ценности не зависят от принадлежности к востоку или западу».



Фото: Маари Росс



Диана Сакерб – афганский режиссер, чьи фильмы рассказывают о сильных афганских женщинах в политике и спорте. Сакерб любит путешествовать и в поиске нового опыта оказываться в самых разнообразных местах. Её самая большая мечта – чтобы Афганистан стал безопасной и мирной страной.



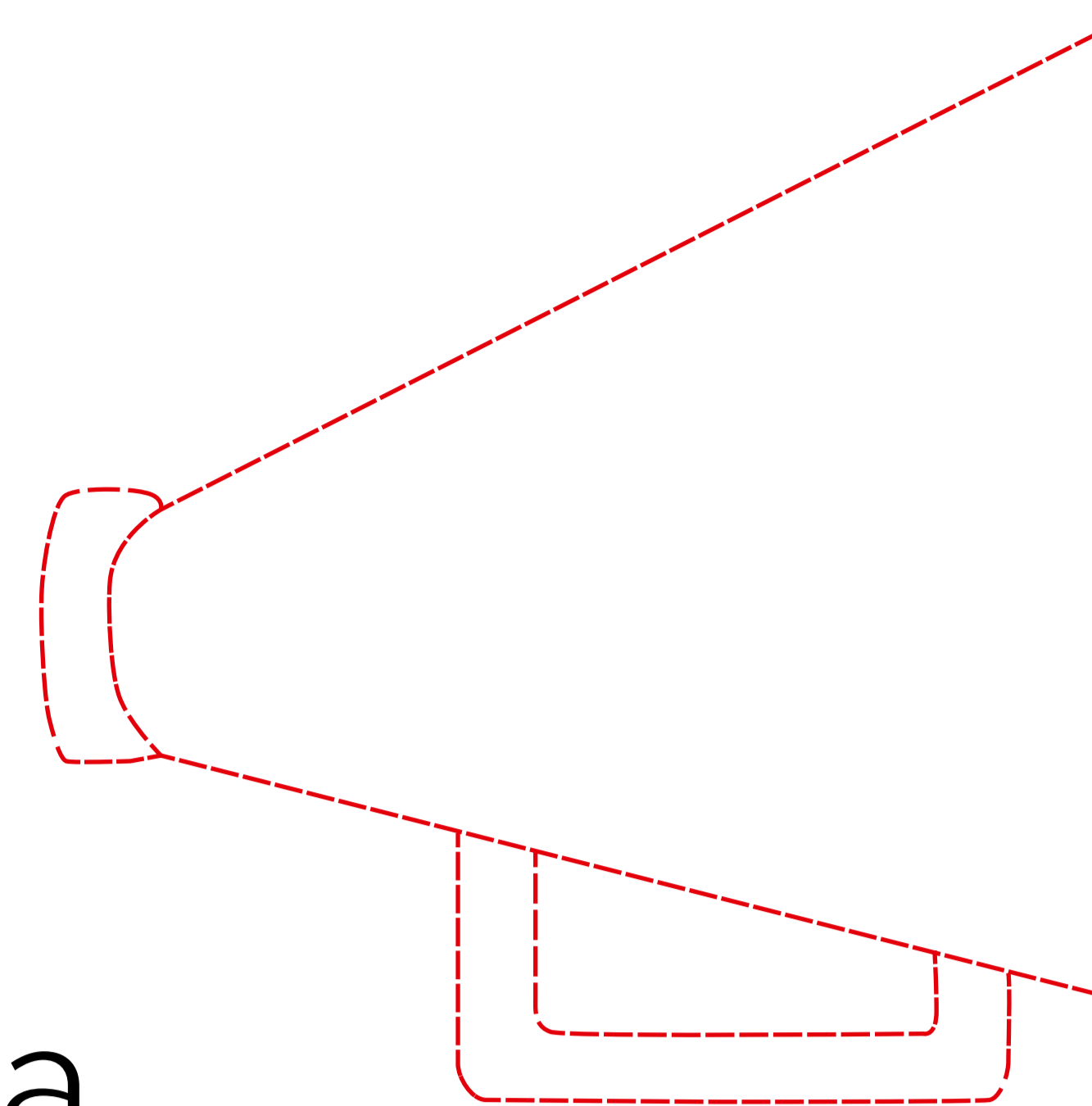
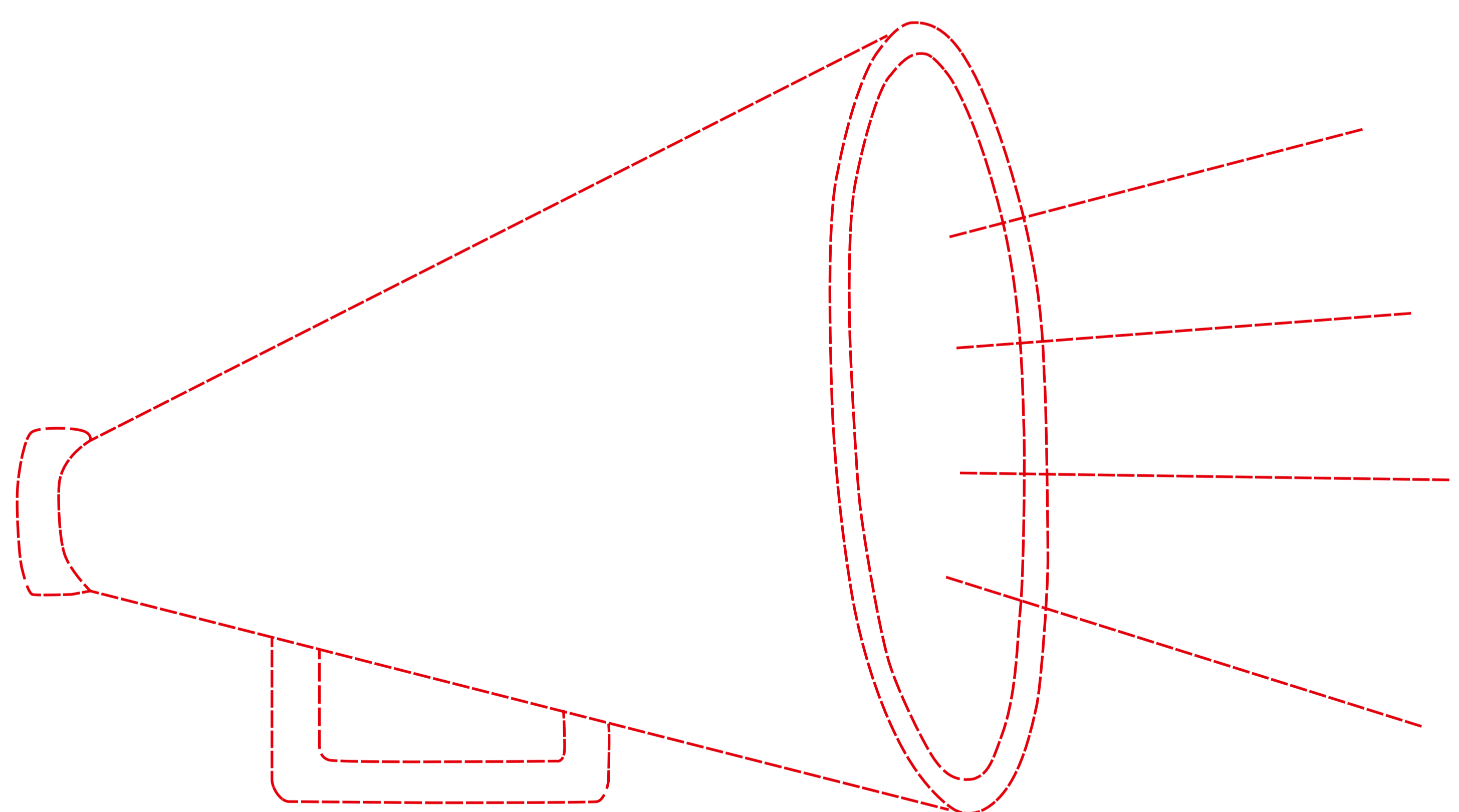
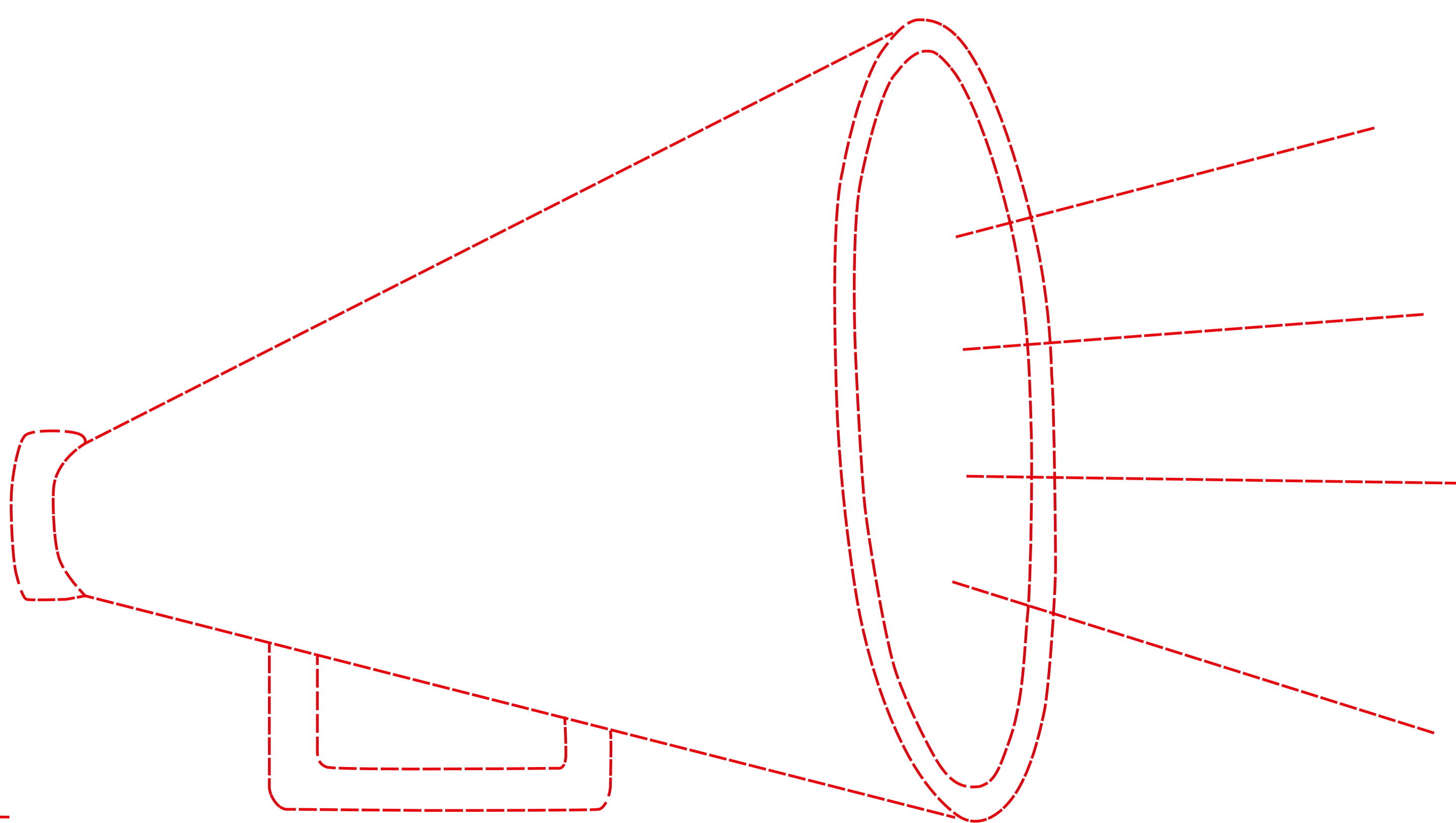
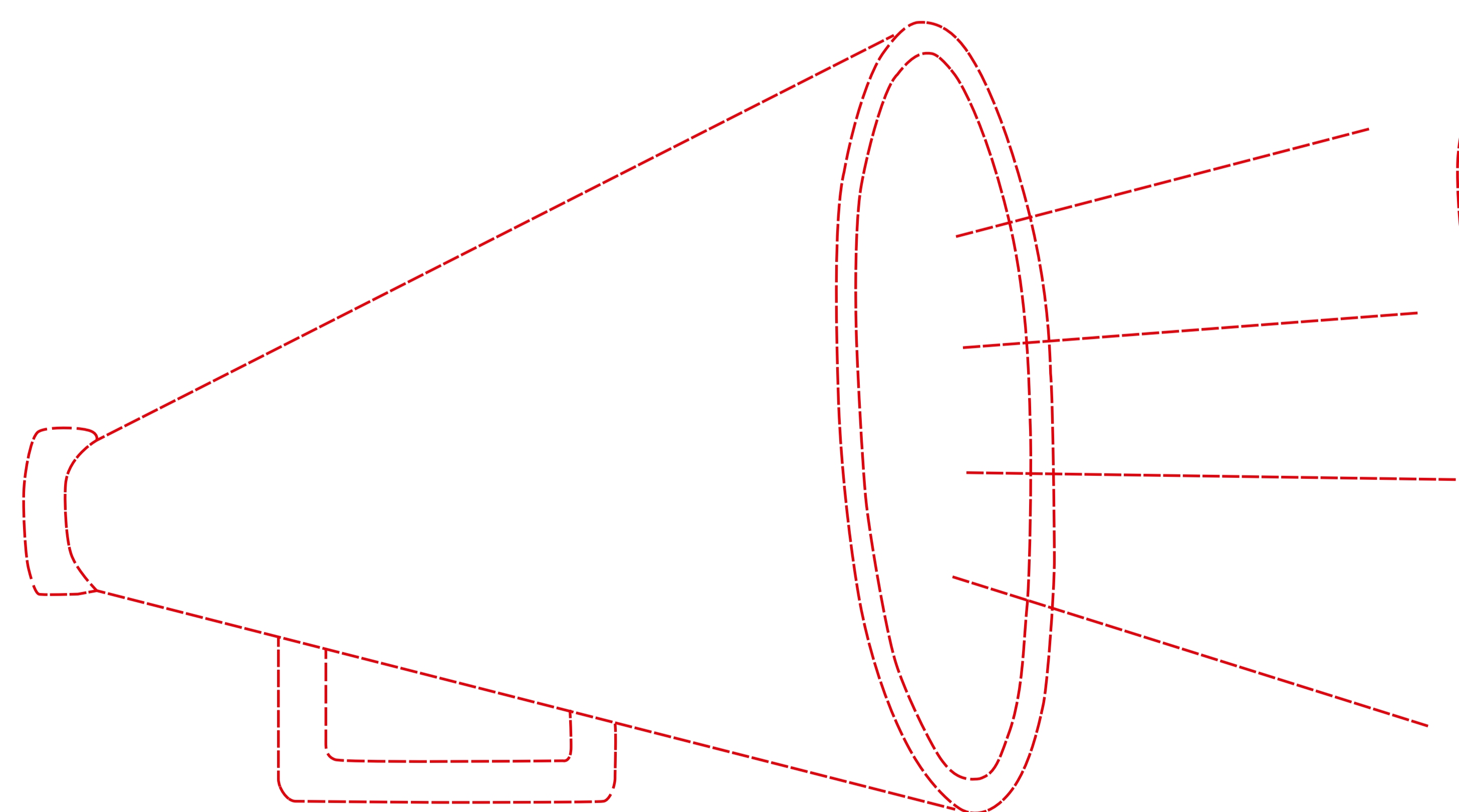

# ВОЛЕВАЯ ЖЕНЩИНА В БЕДЕ НЕ БРОСИТ

«Расширяя возможности для женщины и давая ей власть, пользу получает как её семья и община, так и народ в целом. Волевая женщина никого не оставляет в беде и поддерживает всех вокруг. Мы заботимся и мы защищаем – и в этом мы гармоничны».



Фото: Частный архив Наны Ванджау

Нана Ванджау является генеральным директором Branding Beyond Borders и управляет программой, которая благоустраивает дома для вдов, изгнанных из собственных семей. Нана выросла как дочь вдовы и понимает, какая поддержка необходима женщинам Кении, которых травматично выгоняют из своих общин и семей после смерти их мужей.

MONDO.ORG.EE



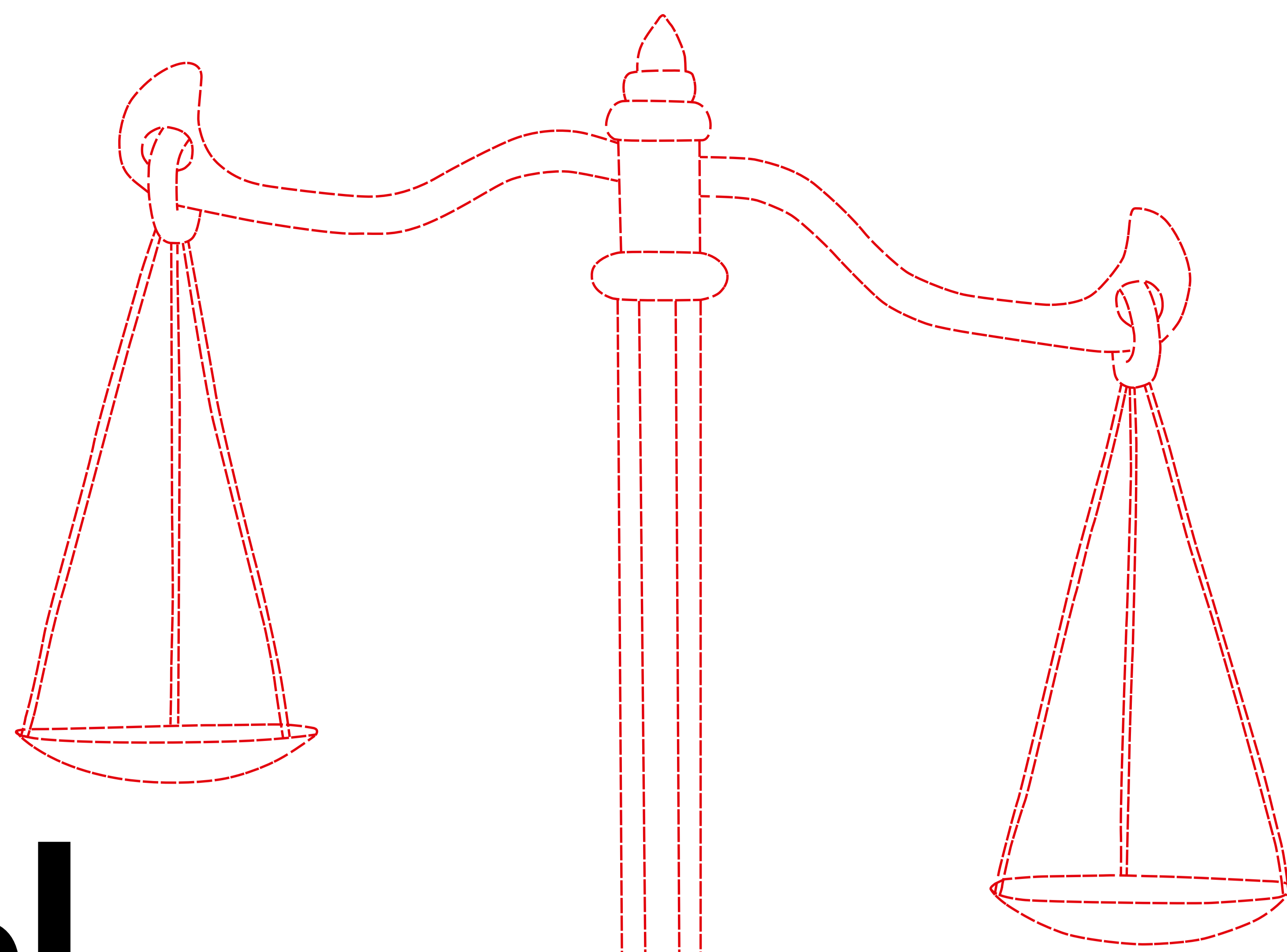

# ЖЕНЩИНЫ В СЕРДЦЕ ОБЩИНЫ

«Вовлечение женщин, расширение их прав и потенциальных возможностей, а также причастность женщин в экономическом росте очень важны. Женщины очень заботятся о людях вокруг себя и вносят свой вклад в развитие общины, поэтому они способны оказать существенное влияние и на общество в целом».



Фото: Частный архив Чиру Ваверу Вайтака

Чиру Ваверу Вайтака – архитектор интерьера из Кении и генеральный директор продукции Funkidz. На мероприятии в Белом Доме, состоявшемся в рамках Женского Саммита Соединенных Штатов, Мишель Обама назвала Чиру выдающимся предпринимателем, которая вносит свой вклад в развитие общества, оказывая поддержку женщинам и девочкам в сложных ситуациях.

# ЛИДЕРЫ МНЕНИЙ В ПОЛИТИКЕ

«Самым важным условием по улучшению гендерного равенства является увеличение числа женщин на руководящих должностях в парламенте. Но чтобы сломать патриархальный уклад общества, нам еще предстоит много работы. Только 20% кенийских парламентариев – женщины».



Фото: Частный архив Эстер Пассарис

Эстер Пассарис – одна из самых известных политиков и предпринимателей в Кении, которая активно участвует в защите прав женщин. Кроме того, благодаря возглавляемой ей инициативе город Найроби получил 300 уличных фонарей, что значительно снизило уровень преступности. Эстер будет баллотироваться на следующих выборах в парламент.



# СМОЛОДУ КОРМИТЬ СЕМЬЮ

В ситуации, когда в Африке много сирот и вдов, многие молодые люди, включая молодых женщин, берут на себя экономическую поддержку своих семей. В такой сложной ситуации предприимчивые женщины поддерживают друг друга и создают многочисленные женские деловые ассоциации.



Фото: Маари Росс

21-летняя Месгена – молодой сапожник, которая живет в столице Эфиопии Аддис-Абебе. Она единственная кормилица своих братьев, сестер и матери. Время от времени она работает моделью. Месгена является членом Ассоциации женщин-экспортеров Эфиопии, что позволяет ей участвовать в различных мероприятиях и подавать заявки на поддержку и развитие бизнеса.